

4440

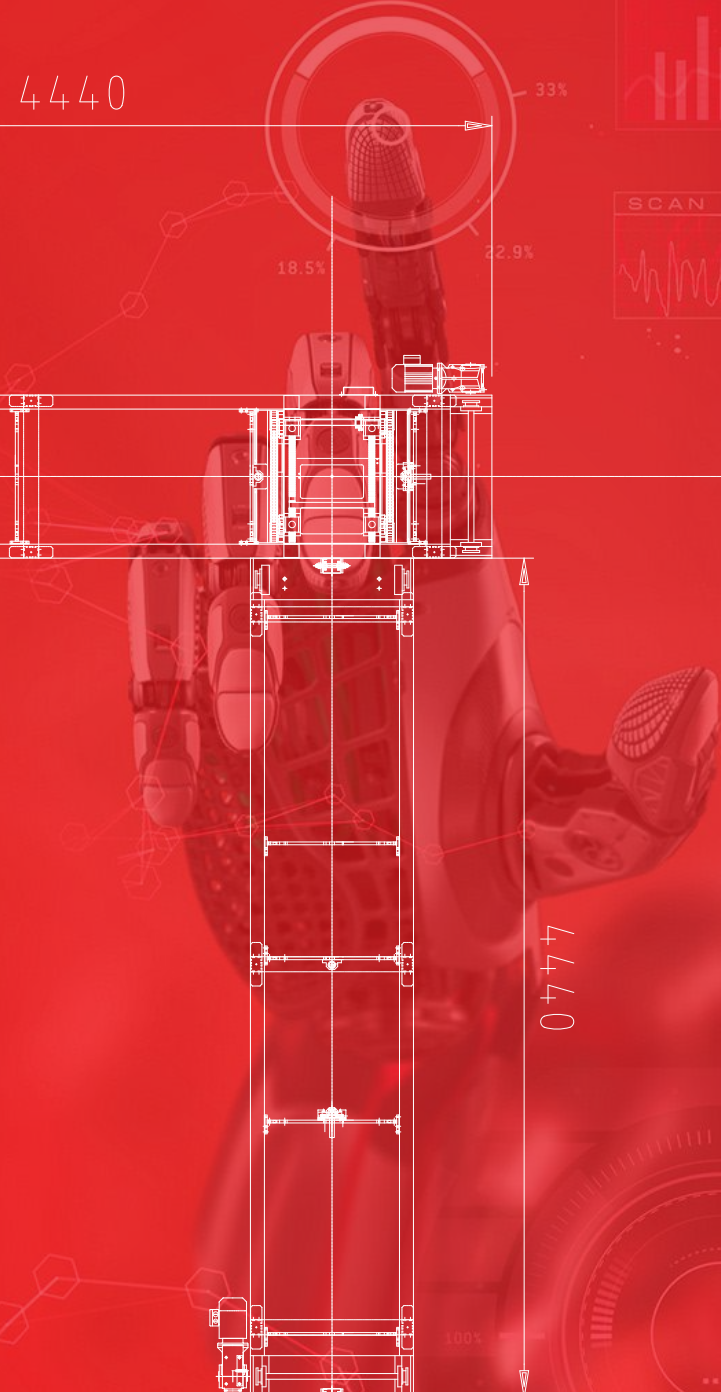

0777

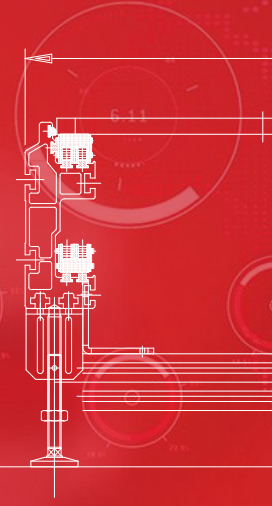
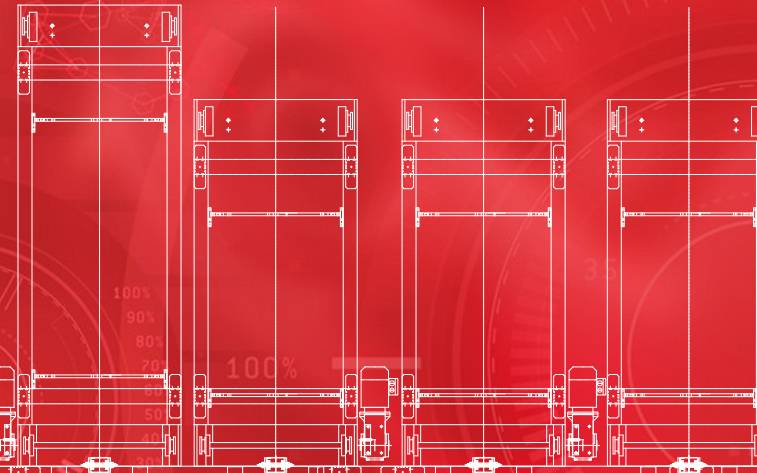

5282

5782

LAMMAS

Your Conveyor Solutions Provider

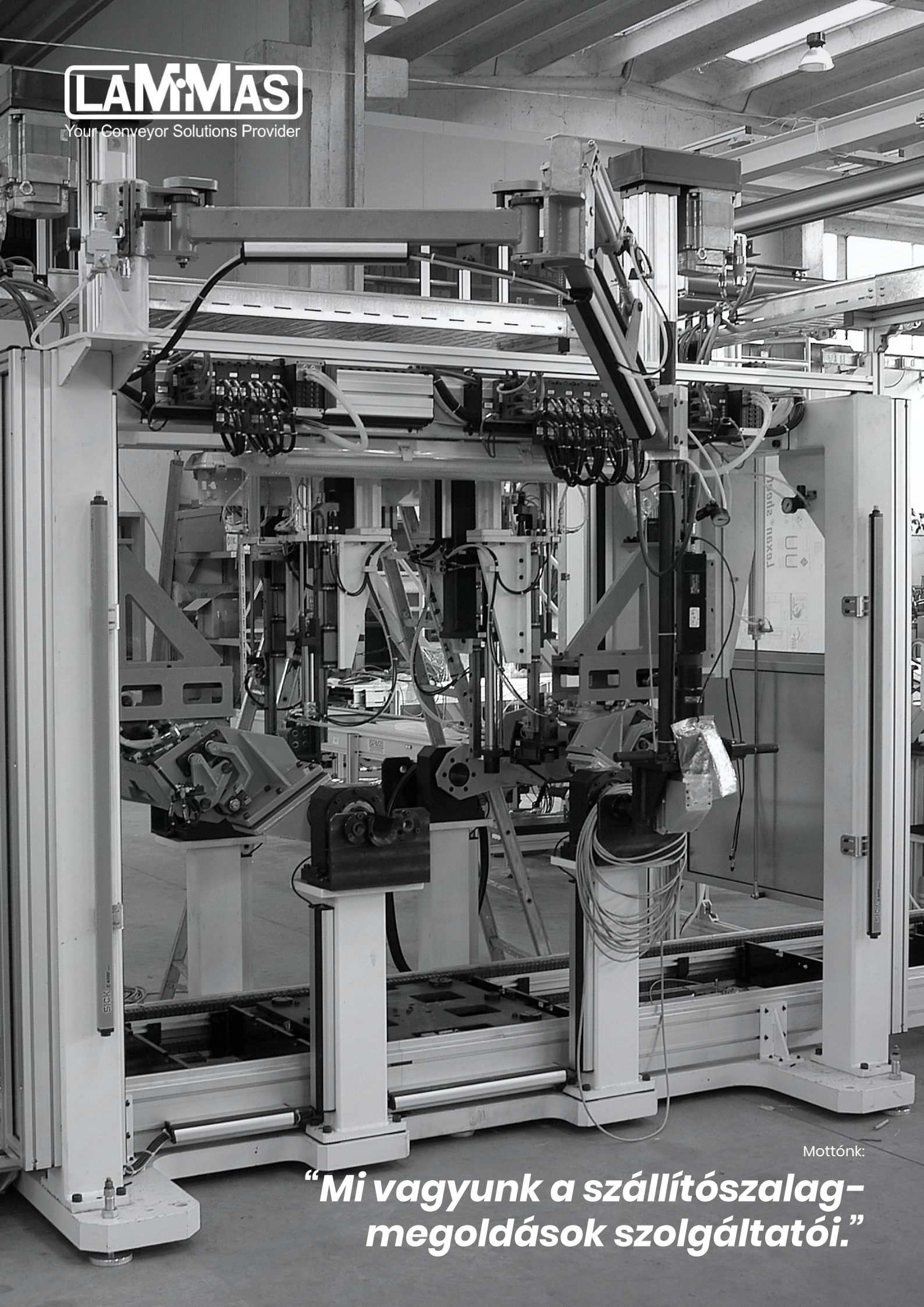

Mottónk:

***“Mi vagyunk a szállítószalag-
megoldások szolgáltatói.”***

A Lammas az autóiipari automatizálás területén dolgozik, standard és speciális gyártósorokra szakosodott.

Gyártásunk sajátosságai lehetővé teszik a nagy rugalmasságot, megbízhatóságot, csökkentett költségeket és a gyors telepítést.

30 éves múlttra tekinthetünk vissza, ahol mindig nagy hangsúlyt fektetünk a termékfejlesztésre. Ez idő alatt sikerült olyan egyszerű szállítószalag innovációkat találni, ami az autóiiparban kedvelt és biztonságos megoldásnak bizonyult.



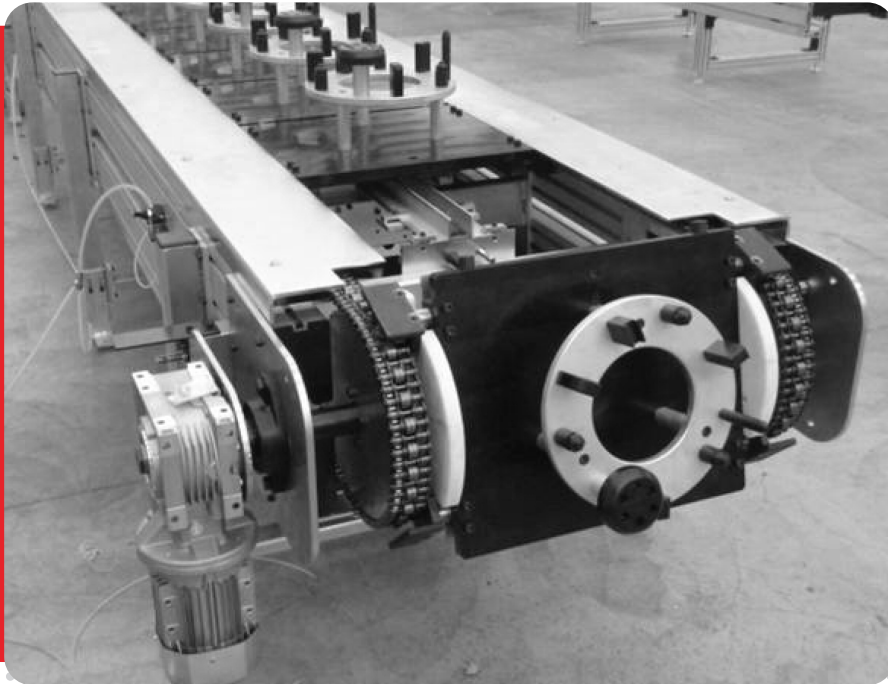

SISTEMAS VP LIGHT

(palettánként 50 kg terhelhetőségig)



Videó bemutató

SISTEMAS VP HEAVY

(palettánként 200 kg terhelhetőségig)



Videó bemutató

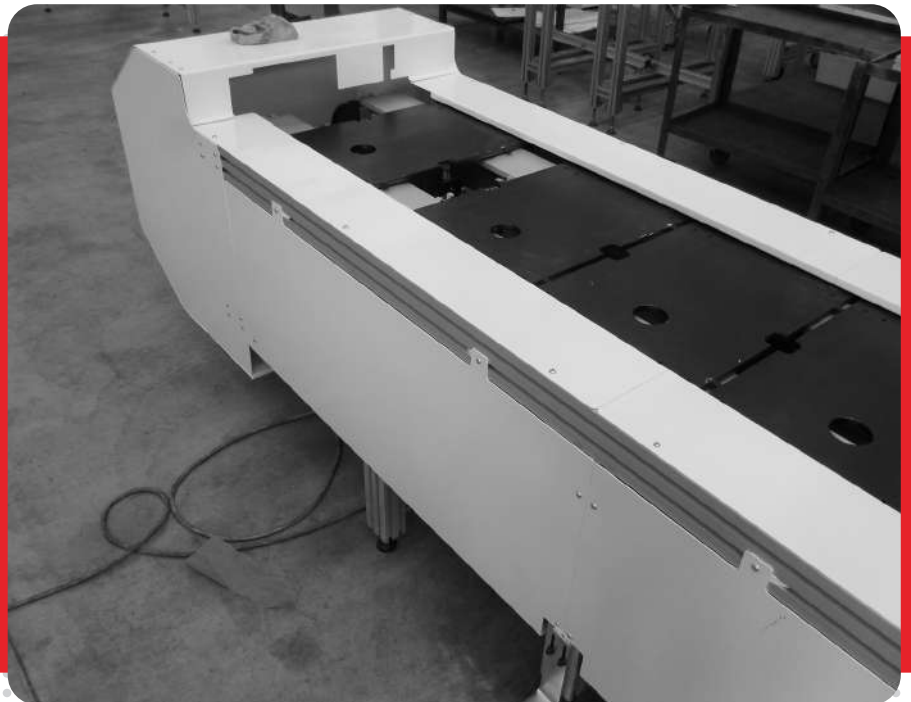



SISTEMAS 450

(palettánként 250 kg terhelhetőségig)



Videó bemutató

SISTEMAS VS

(palettánként 1500 kg terhelhetőségig)



A Sistemas-t 5 alapvető variációkban gyártják:

- 250 mm széles változat
- 350 mm széles változat
- 400 mm széles változat
- 450 mm széles változat
- 600 mm széles változat
- 650 mm széles változat
- 700 mm széles változat

*A moduláris felépítésnek köszönhetően,
a Sistemas könnyen adaptálható
mindenféle szükségletre.*

Az automatizált kezelőrendszernek számos minőségi tulajdonsága van:

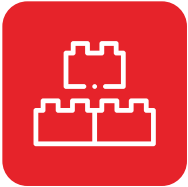

Könnyen összeszerelhető

A Sistemas törekszik az **egyszerűsége** az alkatrész tervezésnél és összeszerelésnél, így számos problémát már a tervező asztalon kezel. Olyan könnyedén összeszerelhető, **mint egy Lego®**.



Megbízható

A Lammas által tervezett és gyártott gyártóberendezéseket sok üzemben alkalmazták, megbízhatóságának ez a legjobb biztosítéka. Melyet a lenti **referenciáink** bizonyítanak. Ezenkívül a Sistemas konstrukciós tulajdonságai lehetővé teszik az összes mechanikus alkatrész és rendszer egység **egyszerű és gyors** karbantartását és cseréjét.



Könnyen konfigurálható

Az összes Sistemas alkotó elem újra konfigurálása a szokásos profilmérnöki elv, a tömegtermelés, valamint az összes alkatrész **moduláris** összeszerelése és szétszerelése révén lehetséges. Az összes lehetséges változat gyorsan elérhető, így a futószalagokat **azonnal hozzá lehet igazítani** az új követelményekhez.



Multifunkcionális

Kétféle **raklap-leállító** egység, amelyek több mint húsz különböző **ütköző** konfigurációt biztosítanak a szállítószalag-rendszer számára. Három fajta raklap-visszajuttatási funkció összesen több mint **harminc különféle visszajuttatási és útválasztási rendszerek**. Ívelt szállítószalagok **45°-os, 90°-os vagy 180°-os elemek** két szegmens összekapcsolása érdekében. **Emelő- és süllyesztő eszközök** átfedő szállítószalagokhoz.



Innováció

A **szabványos szerelvények** teljes választéka az egyik kulcsfontosságú tényező, amely a Sistemas-t a piac **leggazdaságosabb** kezelési rendszerévé teszi.

A rendszer optimális sokoldalúságának ésszerű megvalósítása a kulcs fontosságú szempont. A Sistemas a legjobb megoldás a mai problémákra és a legolcsóbb válasz a holnap követelményeire.

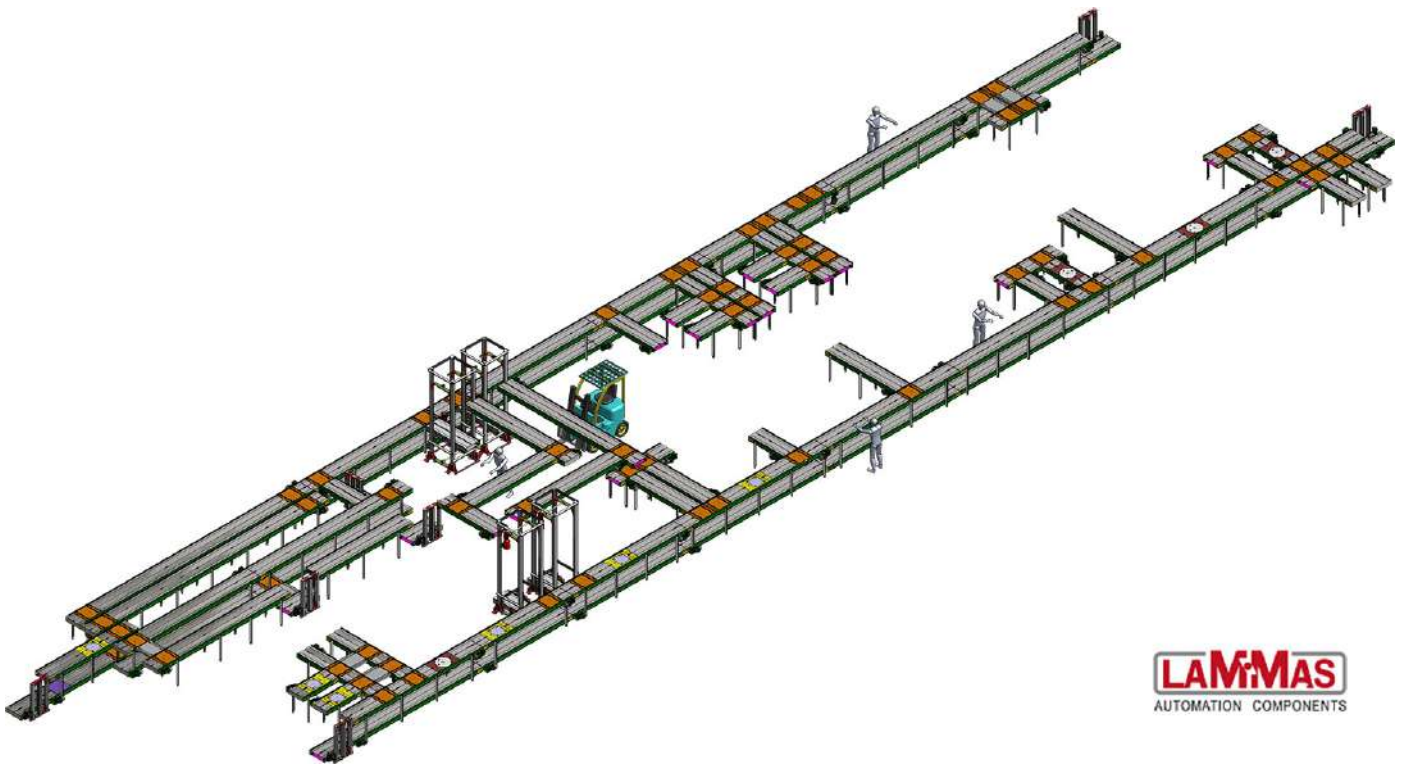

Részelemek, a teljes körű funkciók ellátásához:

Tartószerkezet és lánc megvezető

A rudazat alumíniumötvözetből készül, speciális hornyokkal, amelyek a különféle alkatrészek rögzítésére alkalmasak. A lánc és a raklap csúszó területeit polydur vezető védik; a lánc speciális acélból készül, annak érdekében, hogy alacsony zajszinttel járjon. Az alumínium védőburkolatok biztosítják a biztonsági előírások betartását, és stílusos megjelenést kölcsönöznek a szállító szalagnak.

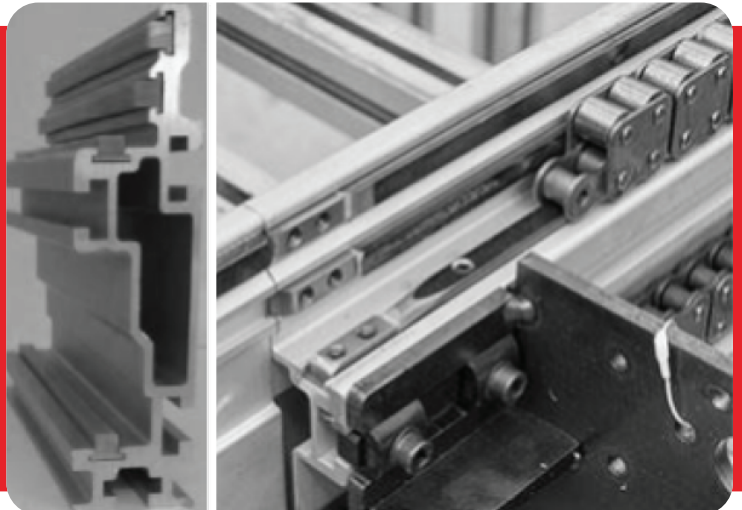

Meghajtó fej

A láncok meghajtását villamos motorok végzik. Ezek az egységek rendkívül sokféle módon felhasználhatóak. Az alacsony zajszintű motoros egységet különböző szögbe lehet szerelni a tartószerkezethez. Minden fej egy nyomaték-határolóval van ellátva, hogy megakadályozza a szállítási lánc véletlen leállítását.

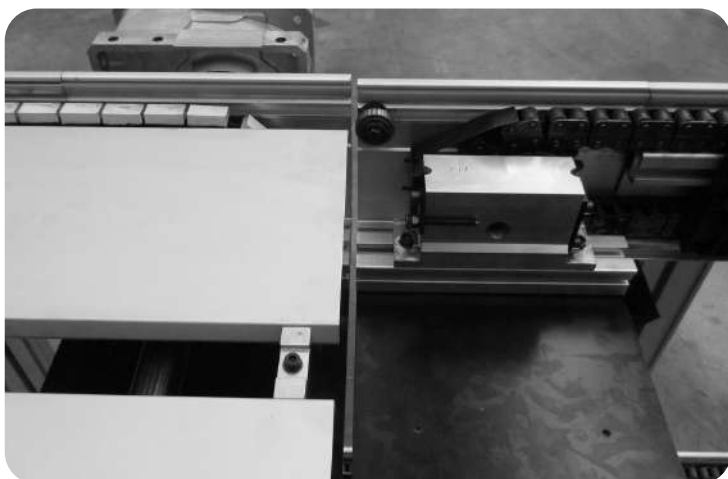
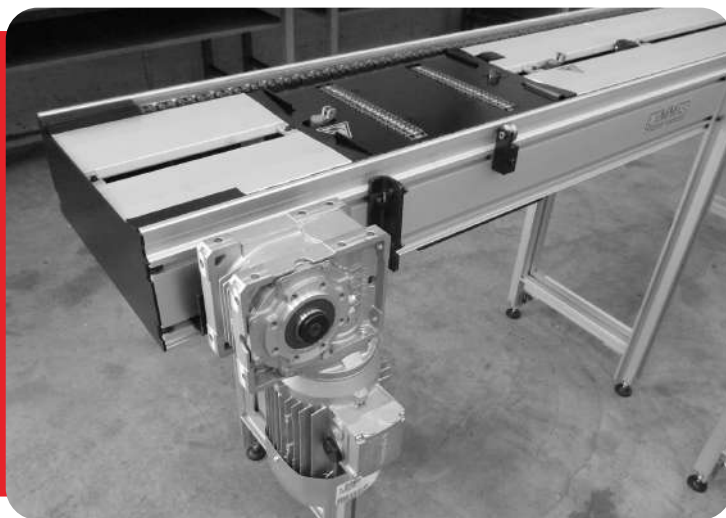

Láncvezető fej

Ez biztosítja, hogy a lánc megfelelő feszességét, amely mindig kézi beavatkozás nélkül legyen fenntartva. A láncok már úgy vannak összeszerelve, hogy elkerüljék a túlzott megnyúlást.

Megállító egység

A tervezett funkcióknak megfelelően, az eszköz megállítja és elindítja a palettát, az előre definiált helyzetekben.

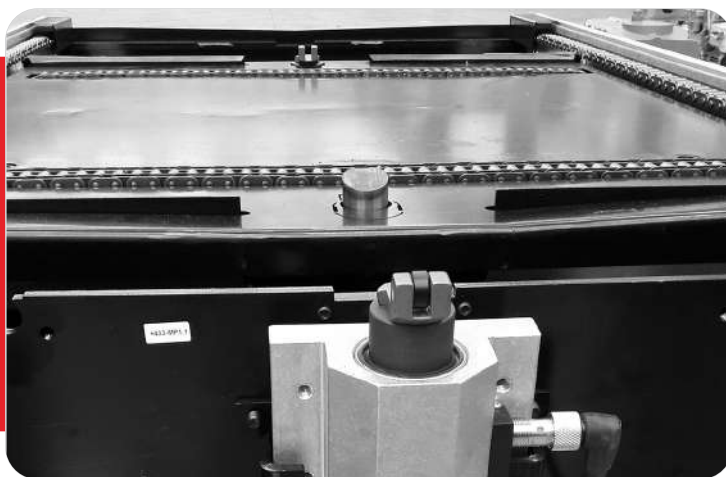

Átemelő egység

Ez az egység lehetővé teszi, hogy a palettákat függőlegesen is mozgassuk a futószalagok között, a helyi és technológiai sajátosságoknak megfelelően.

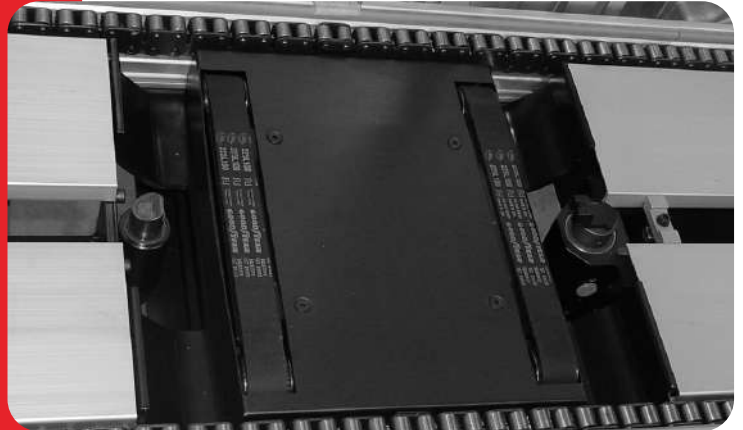

Automatizált átviteli egység

Az automatizált átviteli egység kétirányú mozgást tesz lehetővé a paletták számára: ez a megoldás lehetővé teszi a paletták futószalagra merőleges mozgását.



Keresztirányú átviteli egység

Ez a készülék a fővezetőn található kétirányú funkcióval van ellátva, amely segít a paletták fogadásában és átadásában. Ebben az esetben a mozgás a keresztirányú megvezető láncából származik, amely mindkét irányban szabályozható.

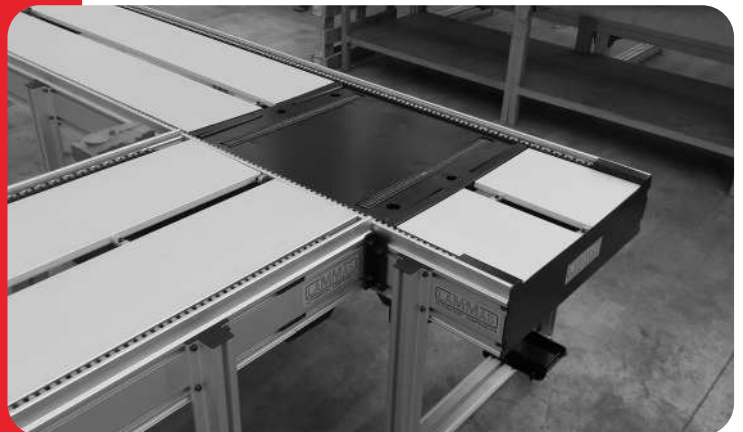

Átviteli egység párhuzamos futószalagokhoz

Ezeket a típusú átviteli egységeket párhuzamos és egymástól elválasztott futószalagokhoz használják ugyanabban a magasságban.

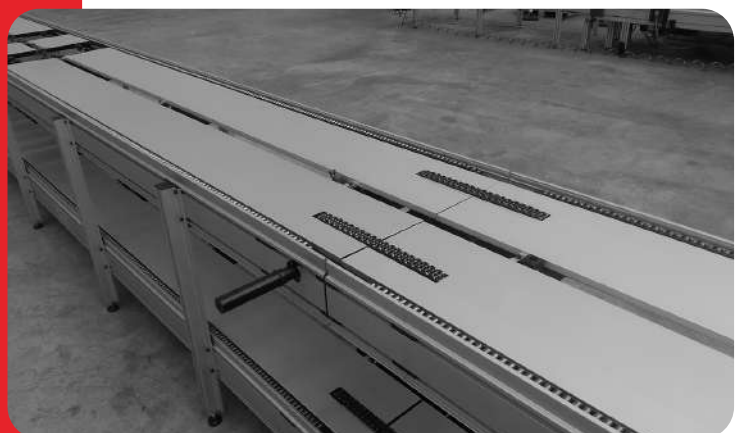

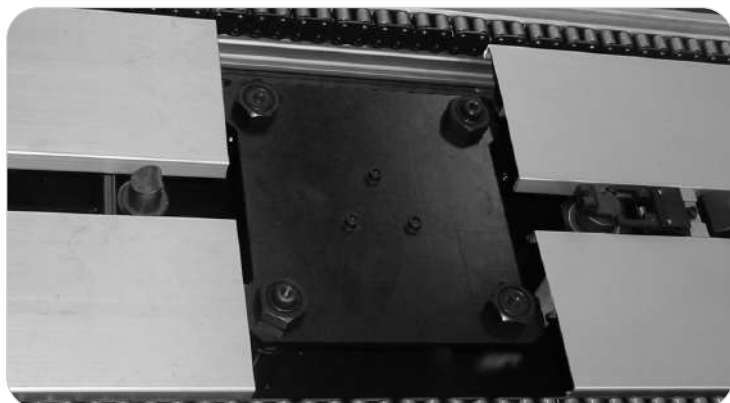

Paletta emelő egység

Ez a készülék felemeli a raklapot a szállítószalagokról, és a kívánt pozícióba helyezi előre meghatározott magasságban, technológiai és ergonomiai elvárásoknak megfelelően

Fordító egység

A paletta fordító egységet a raklap 90 ° -kal és 180°-kal történő elforgatására használják a szükséges funkcióknak megfelelően.

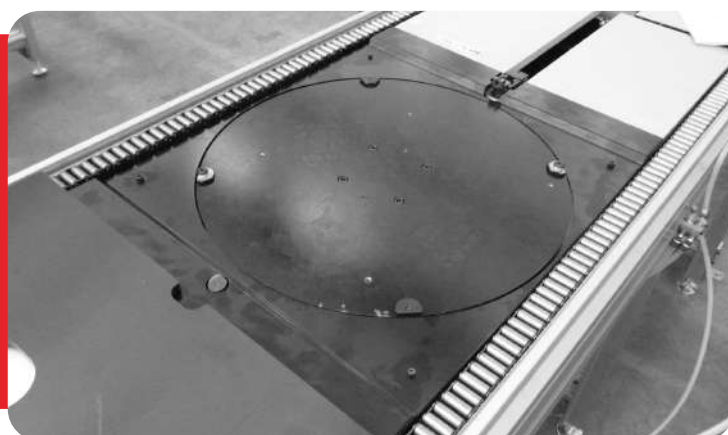

Smart production line

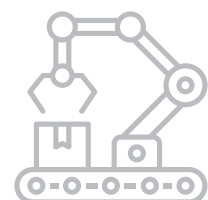

Conveyor



Smart sensors



Smart software

Referenciák



RENAULT



thyssenkrupp



1074 Budapest, Dohány utca 14.

Adószám: 25791266-2-42

E-mail: info@revomatic.hu

LAMMAS COMPANY KIZÁRÓLAGOS
MAGYARORSZÁGI BESZÁLLÍTÓJA



Your Conveyor Solutions Provider

CONTACT:

Strada Provinciale Castellamonte 1 / A

10100 Bairo Canavese (TO) Italia

Tel.: 0039.0124.501266 / 501047 - fax: 0039.0124.501326



Your Conveyor Solutions Provider